

Инструкция по эксплуатации

Потребителям:

Благодарим Вас за приобретение моторного привода HYUNDAI. Обязательно внимательно прочитайте инструкцию перед использованием приобретенного Вами оборудования для получения необходимой информации и рабочих характеристик. Данная инструкция должна быть предоставлена пользователю после завершения работы. Вы можете получить более детальную информацию от Вашего регионального филиала компании.

Благодарим Вас за приобретение моторного привода HYUNDAI.

Пожалуйста, внимательно ознакомьтесь с инструкцией, чтобы обезопасить себя от неправильного использования оборудования.

■ Правила безопасности

Внимательно изучите данную инструкцию и другие сопровождающие оборудование документы по управлению, информацию о безопасности, и соблюдению предосторожности перед монтажом, эксплуатацией и проверкой оборудования.

В данной инструкции правила безопасности подразделяются на «Опасно» и «Внимание» согласно уровню опасности:

 **Опасно** Предостерегающая надпись с данным символом указывает, что пренебрежение предполагаемой операцией или действия может привести к травме средней или небольшой тяжести, материальному ущербу.

 **Внимание** Предостерегающая надпись с данным символом указывает, что пренебрежение предполагаемой операцией или действия может привести к средней или небольшой травме или материальному ущербу.

В случае не соблюдения предостерегающих надписей в некоторых ситуациях могут возникнуть серьезные проблемы.

Так как правила безопасности содержат важную информацию, будьте уверены в прочтении и соблюдении данных правил.

■ Меры предосторожности при управлении

 Опасно
1) Никогда не прикасайтесь к клеммам. Это может привести к поражению электрическим током.
2) Не контактируйте с клеммами питания 1 и 2 для предотвращения поражения электрическим током и ожогов вследствие короткого замыкания.

 Внимание
1) При автоматическом расцеплении выключателя, устраните причину, затем поверните рукоятку в положение Вкл.
2) Устраните неисправность и проверьте выключатель.

■ Меры предосторожности в ходе эксплуатации

 Внимание
1) Не следует производить проверку сопротивления изоляции.
2) Оборудование рассчитанное на DC 24 V не должно испытываться на диэлектрическую стойкость.
3) Не следует проводить испытание диэлектрической стойкости на клеммах S1, S2, S4.
– Диэлектрическим выдерживаемым напряжением является AC 1500 V между P1, P2 и заземлением.
– Данная проверка является необязательной, но в любом случае, вам необходимо выполнять проверку затяжки клемм и работы устройства раз в год.

■ Применяемые автоматические выключатели с моторным приводом и номиналы

Наим-ие модели	Применяемые автоматические выключатели	Управляющее напряжение	Ток срабатывания (A)	Время срабатывания (мс)		Потребление (W)	Габаритные размеры (мм)				Механический срок службы (операций)
				Вкл.	Выкл.		A	B	C	D	
MOT-10A	HiBS/H30, HiBE/S50, HiBE/S60, HiBE100	DC24V	≤ 2.5A	310	200	14	90	132	93	30	25,000
MOT-10B	HiBH50, HiBS/H100, HiBS/H100J	AC100~240V DC100~220V	≤ 0.5A								
MOT-20C	HiBE/S/H225, HiBE/S/H250J	DC24V	≤ 2.5A	350	230	14	90	126	93	35	25,000
MOT-12NE	HiBL50/100/225NT, HiBX50/100/225NT, HiBL50/100/225NE	AC100~110V/DC110V AC220V/DC220V	≤ 0.5A								
MOT-40D	HiBE/S/H/L400	DC24V AC100~110V/DC110V AC220V/DC220V	≤ 5.0A ≤ 3.0A ≤ 2.0A	500	350	35	130	215	150	44	20,000
MOT-46NE	HiBS/L/X400NE, HiBS/L/X600NE	DC24V	≤ 5.0A								
MOT-68E	HiBE/S/H/L600, HiBE/S/H/L800	AC100~110V/DC110V AC220V/DC220V	≤ 3.0A ≤ 2.0A	700	420	35	130	243	137	70	15,000
MOT-80NE	HiBS/L/X800NE, HiBS/L1000NE, HiBS/L1200NE	DC24V AC100~110V/DC110V AC220V/DC220V	≤ 5.0A ≤ 3.0A ≤ 2.0A								

■ Размеры и схема подключения

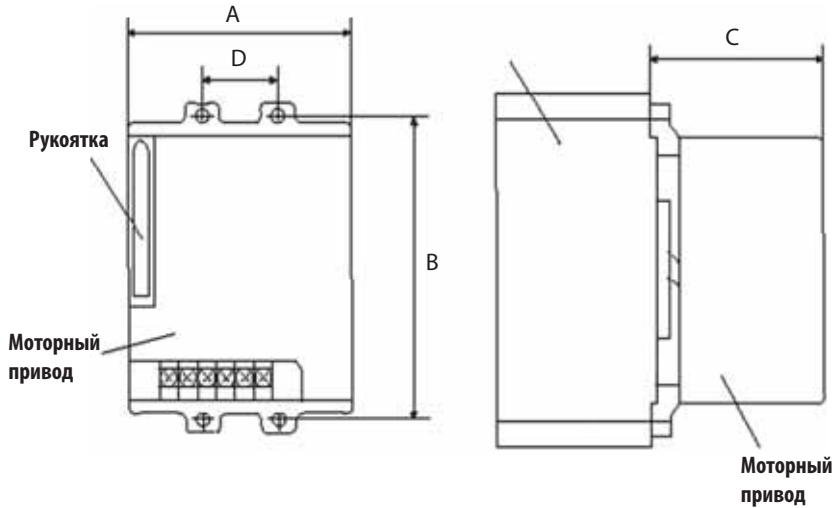

- Стандартное подключение
- 1) Дистанционное Вкл. и Выкл. автоматического выключателя и управление вручную Вкл. и Выкл.
- 2) Будьте осторожны, изменяя полярность при DC 24 В.

■ Способ управления

• Автоматическое управление

- 1) Установите ползунковый переключатель в положении AUTO, внутреннее питание замкнется автоматически.
- 2) Частота операций не должна превышать 60 операций в час.
- 3) Используйте выключатель Вкл./Выкл. в диапазоне регулируемых значений.
- 4) Могут быть помехи во взаимодействии с окружающим оборудованием, таким как радио и другие, вследствие работы внутреннего источника питания.
- 5) Не подавайте сигналы Вкл./Выкл. в одно и тоже время в режиме автоматического управления.
- 6) Если автоматический выключатель оснащен устройством расцепления при пониженном напряжении, выставьте устройство расцепления согласно номинальному напряжению перед использованием моторного привода.

• Ручное управление

- 1) Вставьте рукоятку в отверстие на лицевой поверхности моторного привода и поворачивайте по часовой стрелке.
- 2) Поворачивайте на 180° по часовой стрелке для надежной работы микро выключателя.
- 3) Верните рукоятку на свое место после операции.
- 4) Поверните ползунковый выключатель обратно в сторону положения AUTO.

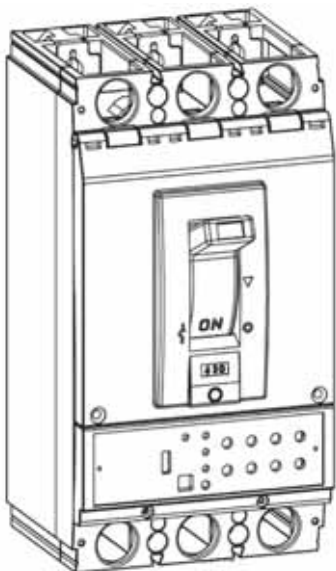

+

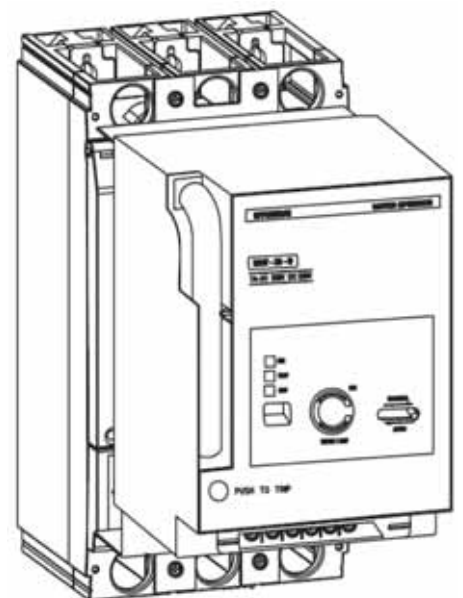
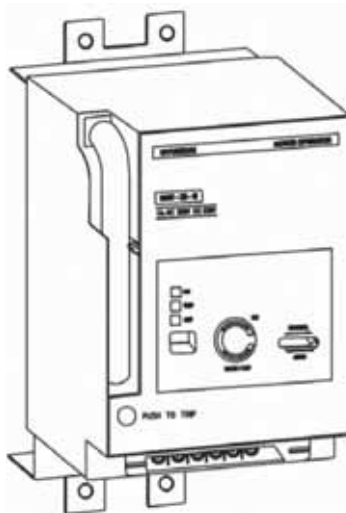

Моторный привод (пр. MOT-46NE)

Для заметок

 **HYUNDAI**
HEAVY INDUSTRIES CO.,LTD.

1, JEONHA-DONG, DONG-GU
ULSAN, KOREA, 682-792
L/V CIRCUIT BREAKER DEP'T
Design Dep't TEL : +82-52-202-8453
FAX : +82-52-202-8450
A/S Team TEL : +82-52-202-8474